

# VANNE PAPILLON

plimat

le **+**PRODUIT

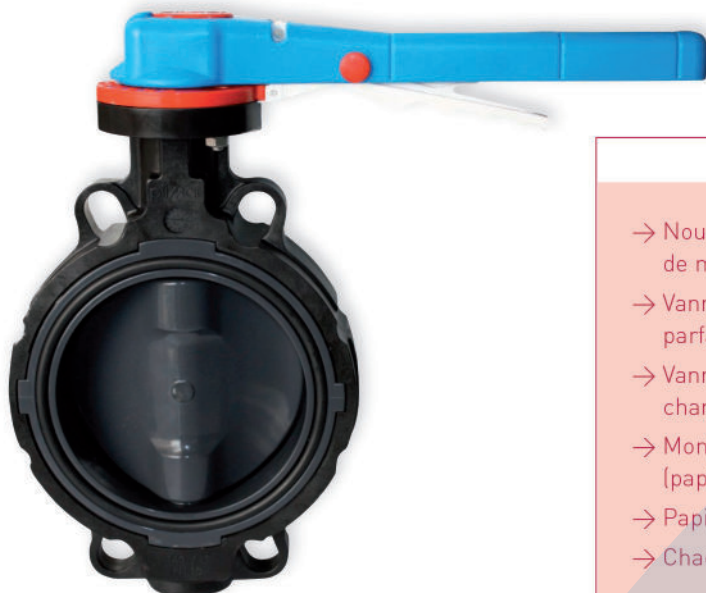

- Nouvelle conception sans manchette : pour un couple de manœuvre réduit, identique dans le temps
- Vanne entièrement plastique, avec boulonnerie inox : parfaitement adaptée aux ambiances corrosives
- Vanne résistante et légère : corps polypropylène, chargé fibre de verre
- Montage possible papillon fermé (papillon à excentration)
- Papillon PVC : idéal pour la Piscine Publique
- Chaque vanne est testée individuellement en usine

## DESCRIPTIF PRODUIT

N°	Composant	Matériel
1	Corps extérieur	PP GF
2	Corps intérieur	PVC-U
2	joint	EPDM
3	Papillon	PVC-U
4	Mamelon	PVC-U
5	Mamelon de position	PP GF
6	Sélecteur de position cranté	POM
7	Positionneur	POM
8	Poignée	PP GF
8	Emboiture pour axe	POM
9	Axe du sélecteur	POM
10	Bouchon de sélecteur	POM
11	Bouchon pour axe	PP
12	Bouchon pour corps	PP
13	Axe	Acier Inox
14	Boulons	Acier Inox
15	Rondelles	Acier Inox
16	Écrous	Acier Inox
17	Circlips	Acier Inox
19	Joint	EPDM
20	Joint	EPDM

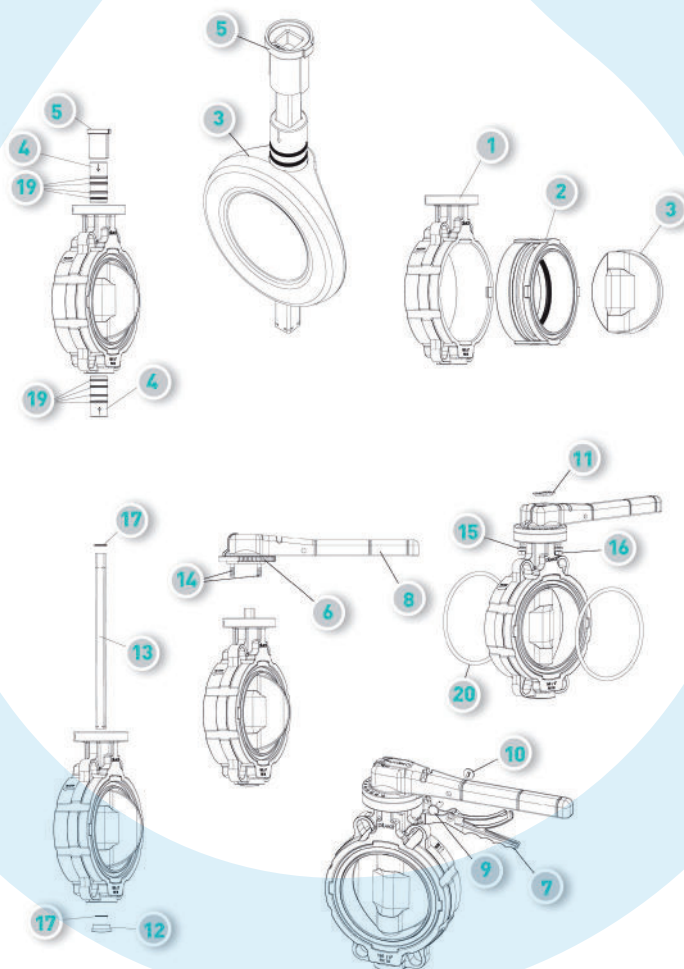

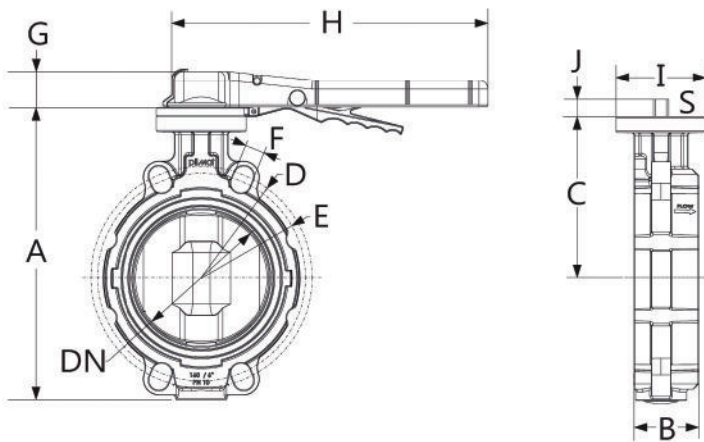

## COUPLE DE MANŒUVRE / PRESSION

Compte tenu de la pression de service, le couple de manoeuvre nécessaire pour ouvrir et fermer la vanne est indiqué dans le tableau ci-dessous :

Référence	Ø	DN	Nm 5 bar	Nm 10 bar
VPP75	75	65	6	12
VPP90	90	80	13	27
VPP110	110	100	17	37
VPP125/140	125/140	125	23	48
VPP160	160	150	30	58
VPP200/225	200/225	200	46	85

## PRODUITS ET DIAMÈTRES DISPONIBLES

Référence	Ø	DN	PN	A	B	C	D	E	F	G	H	I	J	S	Kg
VPP75	75	65	10	208	46	124	72,5	70	19	42	283	100	12	11	1,205
VPP90	90	80	10	218	46	130	80	75	19	42	283	100	12	11	1,320
VPP110	110	100	10	267	56	155	95	87,5	21	42	283	100	16	14	2,000
VPP125/140	125/140	125	10	293	64	168	110	105	22	42	283	100	16	14	2,500
VPP160	160	150	10	335	72	182	122	116	23	42	353	100	19	17	3,670
VPP200/225	200/225	200	10	378	74	201	148	145	25	57	488	100	19	17	5,000

## DIAGRAMME DE PERTE EN CHARGE ANGLE D'OUVERTURE

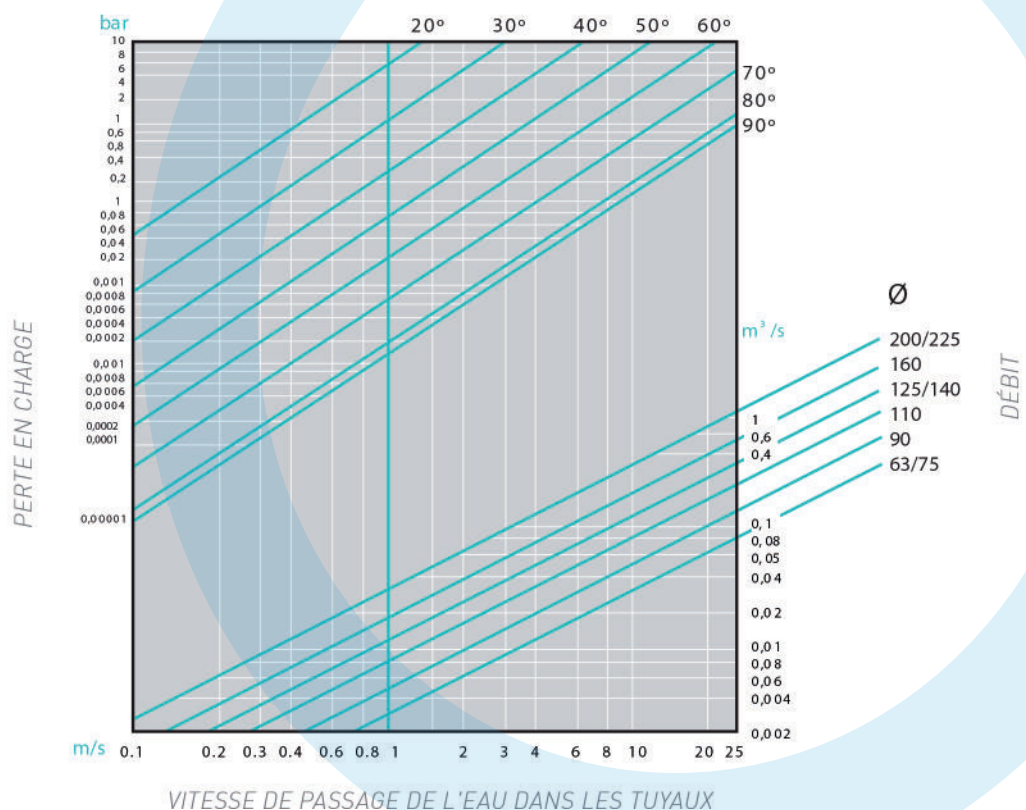

VITESSE DE PASSAGE DE L'EAU DANS LES TUYAUX



## → INSTRUCTIONS DE MONTAGE

- Avant de commencer le montage sur l'installation, vous devez fixer la manette au corps de la vanne.
- Comme pièces de liaison, nous vous recommandons l'utilisation de collets et brides en PVC.
- Avant d'effectuer le collage des collets sur le tube vérifier qu'ils n'empêchent pas l'ouverture de la vanne.
- Mettre le disque en position fermé et positionner la vanne en tenant compte du sens du passage de l'eau indiqué (FLOW →).
- Aligner et ajuster la vanne aux tubes avec les collets et vérifier à nouveau si le papillon peut s'ouvrir en totalité sans aucun frottement.
- Serrer les boulons des brides de façon uniforme. Ne pas excéder une torque de serrage de 9 Nm.
- Après le montage, vérifier une fois de plus le fonctionnement de la vanne en ouvrant et fermant celle-ci.
- Au cas où la vanne reste dans la même position (fermée ou ouverte), il est recommandé de la manipuler au moins 3 fois par an.

