

# Osmeo Clean (CIP)

100 à 1 000 litres



SEPARATION MEMBRANAIRE

NETTOYAGE EN PLACE

CIP

Une unité mobile (sur roulettes) de nettoyage ou sanitation semi-automatique permettant de réaliser les opérations suivantes :

- Remplissage du bac de travail en eau osmosée ou adoucie.
- Introduction manuelle des réactifs chimiques.
- Homogénéisation de la solution chimique avec la pompe.
- Circulation de la solution chimique avec retour de perméat et de concentrât dans le bac de travail.
- Vidange du bac de travail.



## APPLICATIONS

La gamme **Osmeo Clean** assure le nettoyage des unités de production d'eau osmosée et d'électrodeionisation

- Nettoyage curatif
- Nettoyage préventif
- Sanitisation

## CARACTERISTIQUES

Cuve de préparation PE avec graduation en Litres.

Pompe de distribution construction inox.

Filtration à chaussette avec vanne d'isolement et manomètres amont/aval.

Vanne de circulation et rinçage à connecter sur l'alimentation, le perméat et le rejet de l'osmoseur.

Ensemble de flexible pour raccordement rapide sur osmoseur Osmeo.

Coffret de protection à partir de l'OsmeoClean 500.

Niveau à flotteur de protection contre la marche à sec.

# Osmeo Clean



## SPECIFICATIONS DE SERVICE

Pression de circulation	2 / 4 bars
Température max	37°C
Plage de pH	2 à 14
Type de flexible	PVC
Raccordement	Sur union
Seuil de filtration	25µ

## DONNÉES TECHNIQUES

Type de système	OsmeoCLEAN 100	OsmeoCLEAN 250	OsmeoCLEAN 500	OsmeoCLEAN 1000
Capacité de la cuve de nettoyage	100	250	500	1 000
Débit de circulation maximum (L/h)	1 500	6 000	10 000	20 000
Type de pompe de circulation	<b>JP4-54</b>	<b>SCALA1 5-55</b>	<b>CR10-4</b>	<b>CR15-3</b>
Puissance installée (KW)	1.13	1.20	1.5	3
Alimentation électrique	<b>230V</b>	<b>230V</b>	<b>400V</b>	<b>400V</b>
Type de filtration	NW25	NW32	NW500	NW500
Raccordement	DN25	DN32	DN40	DN50
<b>Dimensions (mm)</b>				
Longueur	800	900	1 300	1 600
Profondeur	700	800	1 200	1 200
Hauteur	1 200	1 300	1 400	1 500

## SCHÉMA TECHNIQUE

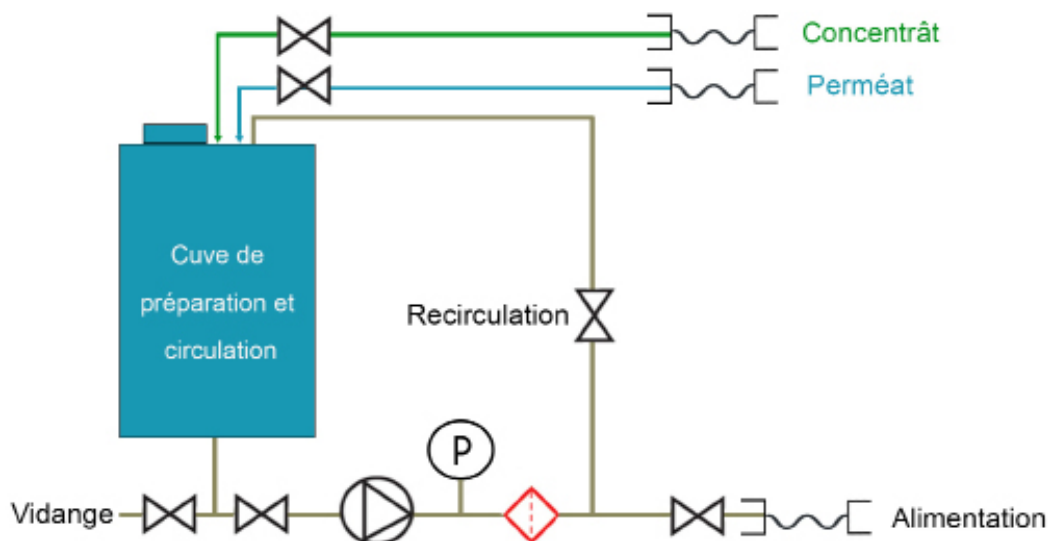

ADH2OC INDUSTRIAL  
Siège  
3, Rue Kercoz  
22 220 TRÉGUIER - FRANCE  
Tel +33 (0)2 96 40 02 50  
Fax +33 (0)2 22 44 98 48  
www.adh2oc-industrial.com

Atelier de fabrication et stock  
Lieu dit «La Vallée Douard»  
28500 CHÉRISY - FRANCE  
Tel +33 (0)2 37 50 20 79  
Fax +33 (0)2 22 44 98 48  
e-mail : infos@adh2oc-industrial.com